

アーティキュレートダンプ

HM300-1

適用機種
HM300-1

適用号機
1001～

01 概要

仕様

仕様寸法図	2
仕様	3
質量一覧表	6
給油水量一覧表	8

仕様寸法図

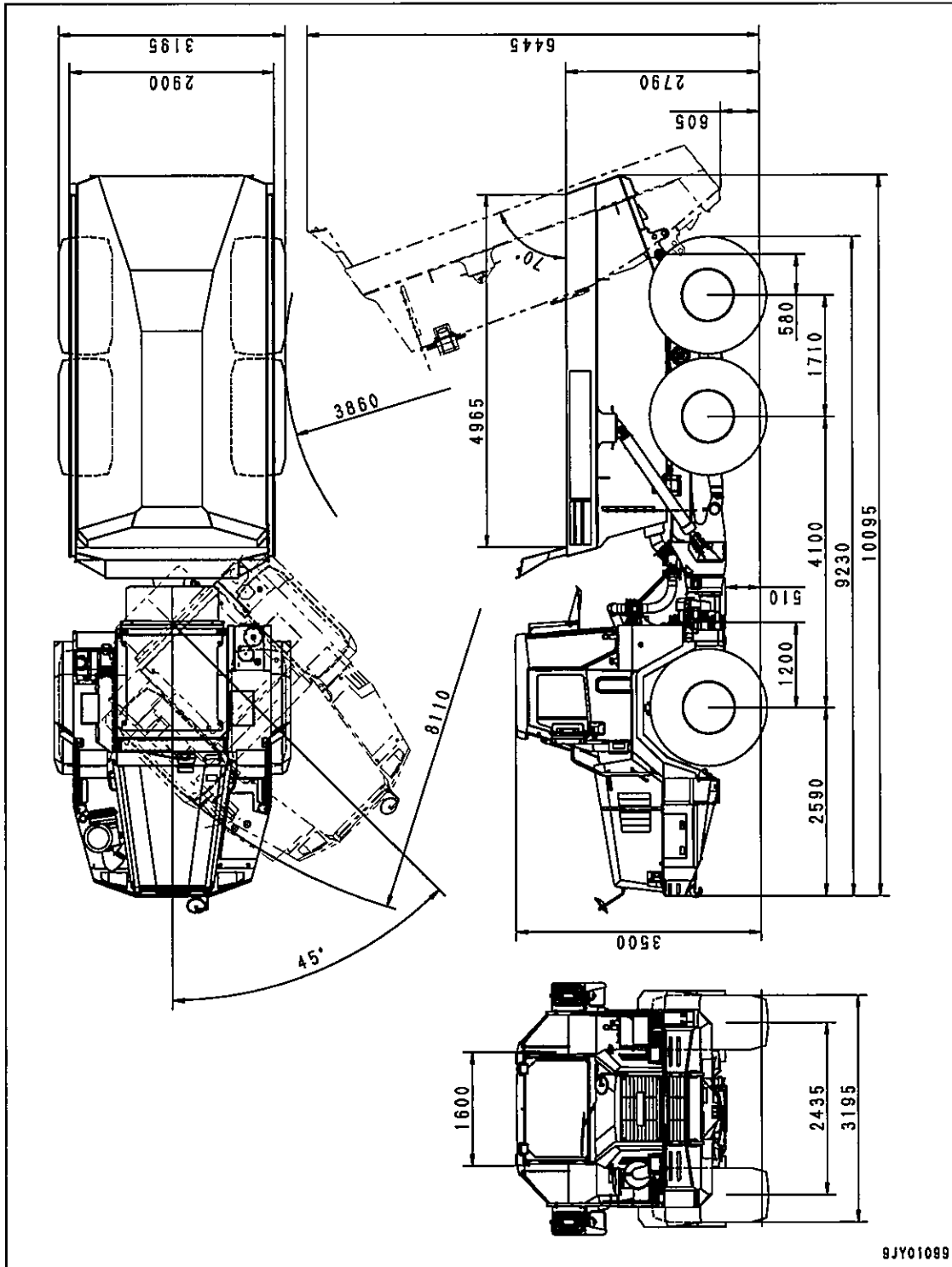

仕 様

車両名称形式			HM300-1		
適用号機			1001~		
質量	空車質量		kg	23,545	
	最大積載量		kg	27,300	
	車両総重量		kg	50,920	
	質量分布	空車時(前輪)		kg	13,125
		(後前輪)		kg	5,345
		(後後輪)		kg	5,075
		最大積載時(前輪)		kg	15,220
(後前輪)		kg	18,125		
(後後輪)		kg	17,575		
性能	ボデー容量	平積み	m ³	12.9	
		山積み(2:1)	m ³	16.6	
	最高速度		km/h	59.0	
	登板能力(sinθ)			0.45	
	最小回転半径		mm	8,110	
ダンプ角度(回転角)		度	70		
寸法	全長		mm	10,095	
	全幅		mm	3,195	
	全高		mm	3,500	
	軸距(前輪~後前輪)		mm	4,100	
	軸距(後前輪~後後輪)		mm	1,710	
	輪距(トレッド)	前輪		mm	2,435
		後前輪		mm	2,435
後後輪		mm	2,435		
最低地上高		mm	510		
エンジン	名称			コマツSAA6D125E-3	
	型式			4サイクル, 水冷式, 直6気筒, 直接噴射式, 過給機, 空冷アフタクーラ付き	
	シリンダ数-内径×行程		mm	6-125×150	
	総行程容積		ℓ(cc)	11.04{11,040}	
	定格出力		kW/rpm{PS/rpm}	238/2,000{324/2,000}	
	最大トルク		Nm/rpm{kgm/rpm}	1,569/1,400{160/1,400}	
	燃料消費率(定格)		g/kWh{g/PSH}	194{143}	
	始動電動機			7.5kW	
	充電発電機			24V 50A	
	バッテリー			12V 112Ah×2個	